

INSTRUCTIONS ORIGINALES

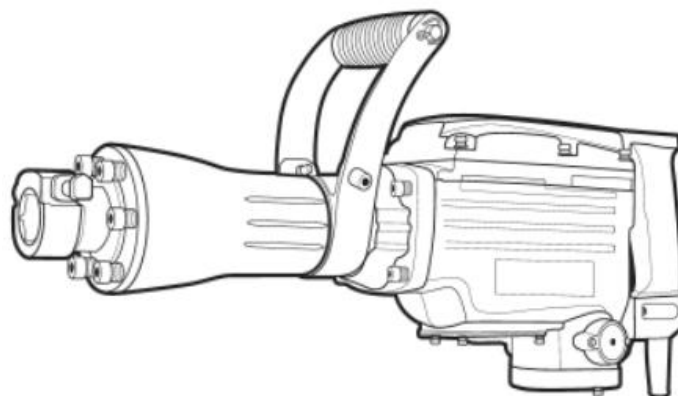

**MARTEAU DEMOLISSEUR
F1765MP**



MANUEL D'INSTRUCTIONS

**ATTENTION: LISEZ CE MANUEL D'INSTRUCTIONS AVANT
L'UTILISATION**

BUILDER SAS

32, rue Aristide Bergès-ZI 31270 Cugnaux, France



SOMMAIRE

1. INSTRUCTIONS DE SECURITE	3
2. VOTRE PRODUIT	6
3. AVANT UTILISATION	8
4. UTILISATION	8
5. MAINTENANCE ENTRETIEN	9
6. MISE EN REBUT	9
7. DECLARATION DE CONFORMITE	10
8. GARANTIE	11
9. PANNE PRODUIT	12
10. EXCLUSIONS DE GARANTIE	13

1. SAFETY WARNINGS



AVERTISSEMENT Lire tous les avertissements de sécurité et toutes les instructions. Ne pas suivre les avertissements et instructions peut donner lieu à un choc électrique, un incendie et/ou une blessure sérieuse.

Conserver tous les avertissements et toutes les instructions pour pouvoir s'y reporter ultérieurement. Le terme *outil* dans les avertissements fait référence à votre outil électrique alimenté par le secteur (avec cordon d'alimentation) ou votre outil fonctionnant sur batterie (sans cordon d'alimentation).

1) Sécurité de la zone de travail

- a) **Conserver la zone de travail propre et bien éclairée.** Les zones en désordre ou sombres sont propices aux accidents.
- b) **Ne pas faire fonctionner les outils électriques en atmosphère explosive, par exemple en présence de liquides inflammables, de gaz ou de poussières.** Les outils électriques produisent des étincelles qui peuvent enflammer les poussières ou les fumées.
- c) **Maintenir les enfants et les personnes présentes à l'écart pendant l'utilisation de l'outil.** Les distractions peuvent vous faire perdre le contrôle de l'outil.

2) Sécurité électrique

- a) **Il faut que les fiches de l'outil électrique soient adaptées au socle. Ne jamais modifier la fiche de quelque façon que ce soit. Ne pas utiliser d'adaptateurs avec des outils à branchement de terre.** Des fiches non modifiées et des socles adaptés réduiront le risque de choc électrique.
- b) **Eviter tout contact du corps avec des surfaces reliées à la terre telles que les tuyaux, les radiateurs, les cuisinières et les réfrigérateurs.** Il existe un risque accru de choc électrique si votre corps est relié à la terre.
- c) **Ne pas exposer les outils à la pluie ou à des conditions humides.** La pénétration d'eau à l'intérieur d'un outil augmentera le risque de choc électrique.
- d) **Ne pas maltraiter le cordon. Ne jamais utiliser le cordon pour porter, tirer ou débrancher l'outil. Maintenir le cordon à l'écart de la chaleur, du lubrifiant, des arêtes ou des parties en mouvement.** Des cordons endommagés ou emmêlés augmentent le risque de choc électrique.
- e) **Lorsqu'on utilise un outil à l'extérieur, utiliser un prolongateur adapté à l'utilisation extérieure.** L'utilisation d'un cordon adapté à l'utilisation extérieure réduit le risque de choc électrique.
- f) **Si l'usage d'un outil dans un emplacement humide est inévitable, utiliser une alimentation protégée par un dispositif à courant différentiel résiduel (RCD).** L'usage d'un RCD réduit le risque de choc électrique.

3) Sécurité des personnes

- a) **Rester vigilant, regarder ce que vous êtes en train de faire et faire preuve de bon sens dans votre utilisation de l'outil. Ne pas utiliser un outil lorsque vous êtes fatigué ou sous l'emprise de drogues, d'alcool ou de médicaments.** Un moment d'inattention en cours d'utilisation d'un outil peut entraîner des blessures graves des personnes.
- b) **Utiliser un équipement de sécurité. Toujours porter une protection pour les yeux.** Les équipements de sécurité tels que les masques contre les poussières, les chaussures de sécurité antidérapantes, les casques ou les protections acoustiques utilisés pour les conditions appropriées réduiront les blessures de personnes.
- c) **Eviter tout démarrage intempestif. S'assurer que l'interrupteur est en position arrêté avant de brancher l'outil au secteur et/ou au bloc de batteries, de le ramasser ou de le porter.** Porter les outils en ayant le doigt sur l'interrupteur ou brancher des outils dont l'interrupteur est en position marche est source d'accidents.
- d) **Retirer toute clé de réglage avant de mettre l'outil en marche.** Une clé laissée fixée sur une partie tournante de l'outil peut donner lieu à des blessures de

personnes.

- e) **Ne pas se précipiter. Garder une position et un équilibre adaptés à tout moment.** *Cela permet un meilleur contrôle de l'outil dans des situations inattendues.*
- f) **S'habiller de manière adaptée. Ne pas porter de vêtements amples ou de bijoux. Garder les cheveux, les vêtements et les gants à distance des parties en mouvement.** *Des vêtements amples, des bijoux ou les cheveux longs peuvent être pris dans des parties en mouvement.*
- g) **Si des dispositifs sont fournis pour le raccordement d'équipements pour l'extraction et la récupération des poussières, s'assurer qu'ils sont connectés et correctement utilisés.** *Utiliser des collecteurs de poussière peut réduire les risques dus aux poussières.*

4) Utilisation et entretien de l'outil

- a) **Ne pas forcer l'outil. Utiliser l'outil adapté à votre application.** *L'outil adapté réalisera mieux le travail et de manière plus sûre au régime pour lequel il a été construit.*
- b) **Ne pas utiliser l'outil si l'interrupteur ne permet pas de passer de l'état de marche à arrêt et vice versa.** *Tout outil qui ne peut pas être commandé par l'interrupteur est dangereux et il faut le réparer.*
- c) **Débrancher la fiche de la source d'alimentation en courant et/ou le bloc de batteries de l'outil avant tout réglage, changement d'accessoires ou avant de ranger l'outil.** *De telles mesures de sécurité préventives réduisent le risque de démarrage accidentel de l'outil.*
- d) **Conserver les outils à l'arrêt hors de la portée des enfants et ne pas permettre à des personnes ne connaissant pas l'outil ou les présentes instructions de le faire fonctionner.** *Les outils sont dangereux entre les mains d'utilisateurs novices.*
- e) **Observer la maintenance de l'outil. Vérifier qu'il n'y a pas de mauvais alignement ou de blocage des parties mobiles, des pièces cassées ou toute autre condition pouvant affecter le fonctionnement de l'outil. En cas de dommages, faire réparer l'outil avant de l'utiliser.** *De nombreux accidents sont dus à des outils mal entretenus.*
- f) **Garder affûtés et propres les outils permettant de couper.** *Des outils destinés à couper correctement entretenus avec des pièces coupantes tranchantes sont moins susceptibles de bloquer et sont plus faciles à contrôler.*
- g) **Utiliser l'outil, les accessoires et les lames etc., conformément à ces instructions, en tenant compte des conditions de travail et du travail à réaliser.** *L'utilisation de l'outil pour des opérations différentes de celles prévues pourrait donner lieu à des situations dangereuses.*

5) Maintenance et entretien

- a) **Faire entretenir l'outil par un réparateur qualifié utilisant uniquement des pièces de rechange identiques.** *Cela assurera le maintien de la sécurité de l'outil.*

Avertissement de sécurité pour les marteaux:

- **Porter des protections auditives.** *L'exposition au bruit peut provoquer des pertes d'audition.*
- **Utiliser les poignées auxiliaires, si fournies avec l'appareil.** *La perte de contrôle peut provoquer des blessures personnelles*
- **Tenez la machine-outil par les surfaces isolées, lorsque vous effectuez une opération où l'accessoire de découpage peut entrer en contact avec un câblage caché ou sa propre corde.** *Les accessoires de découpage entrant en contact avec un fil peuvent exposer les parties en métal de la machine-outil et pourrait donner à l'opérateur une décharge électrique.*
- Porter des lunettes de protection.
- Lorsque vous travaillez avec des étincelles ou des éclats volants, les copeaux et la poussière peuvent causer une perte de vision.

- Travailler en toute sécurité avec cette machine n'est possible que lorsque les informations de fonctionnement et de sécurité sont lues complètement et que les instructions qui y sont contenues sont strictement respectées.
- Avant d'utiliser pour la première fois, demandez une démonstration pratique.
- Si le câble est endommagé ou coupé pendant le fonctionnement, ne pas toucher le câble, mais tirez immédiatement sur la fiche secteur.
- N'utilisez jamais la machine avec un câble endommagé.
- Porter des lunettes de sécurité, des gants de protection et des chaussures robustes.
- Portez une protection auditive pour éviter d'endommager votre ouïe.
- La machine ne doit pas être humide et ne doit pas être utilisée dans un environnement humide.
- Gardez les cheveux longs loin de la machine.
- Ne pas utiliser en portant des vêtements amples
- Ne brancher la fiche secteur que lorsque l'outil est hors tension. Après utilisation, débrancher la fiche secteur.
- Toujours diriger le câble vers l'arrière loin de la machine.
- Ne pas transporter la machine par le câble.
- Lorsque vous travaillez avec la machine, toujours tenir fermement avec les deux mains et assurer une position sûre.
- Pendant les pauses dans le travail, lorsqu'il n'est pas utilisé ou pendant le travail sur la machine elle-même (par exemple, changement des outils de travail, réparations, nettoyage, réglage), débranchez la fiche secteur.
- Les personnes de moins de 16 ans ne sont pas autorisées à utiliser cette machine.
- Gardez les accessoires des outils hors de la portée des enfants.
- N'utiliser que des accessoires d'origine.





Risques résiduels

Même lorsque l'outil électrique est utilisé tel que prescrit, il n'est pas possible d'éliminer tous les facteurs de risque résiduels. Les dangers suivants peuvent apparaître en relation avec la construction et la conception de l'outil motorisé.

1. Dommages aux poumons si un masque anti poussières efficace n'est pas porté.
2. Dommages à l'audition si une protection auditive efficace n'est pas portée.
3. Dommages à la santé résultant de l'émission de vibrations si l'outil électrique est utilisé pendant plus longtemps ou n'est pas correctement géré et correctement entretenu.

ATTENTION! Cet outil électrique produit un champ électromagnétique pendant le fonctionnement. Ce champ peut dans certaines circonstances interférer avec des implants médicaux actifs ou passifs. Afin de réduire le risque de blessures graves ou mortelles, nous recommandons aux personnes ayant des implants médicaux de consulter leur médecin et le fabricant d'implants médicaux avant d'utiliser cette machine.

Symboles

	Portez une protection auditive
	Lire le manuel d'instructions
	Conformes aux normes et réglementations européennes
	Protection de classe II
	Garantie niveau de puissance acoustique

Utilisation prévue

Cette machine est destinée au perçage de marteaux dans le béton, la brique et la pierre.
Le produit ne doit pas être utilisé pour travailler sur des matières dangereuses pour la santé.
Ce produit est destiné à un usage privé uniquement et ne peut être utilisé à des fins commerciales. Il ne doit pas être utilisé à d'autres fins que celles décrites.

2. VOTRE PRODUIT

a. Description

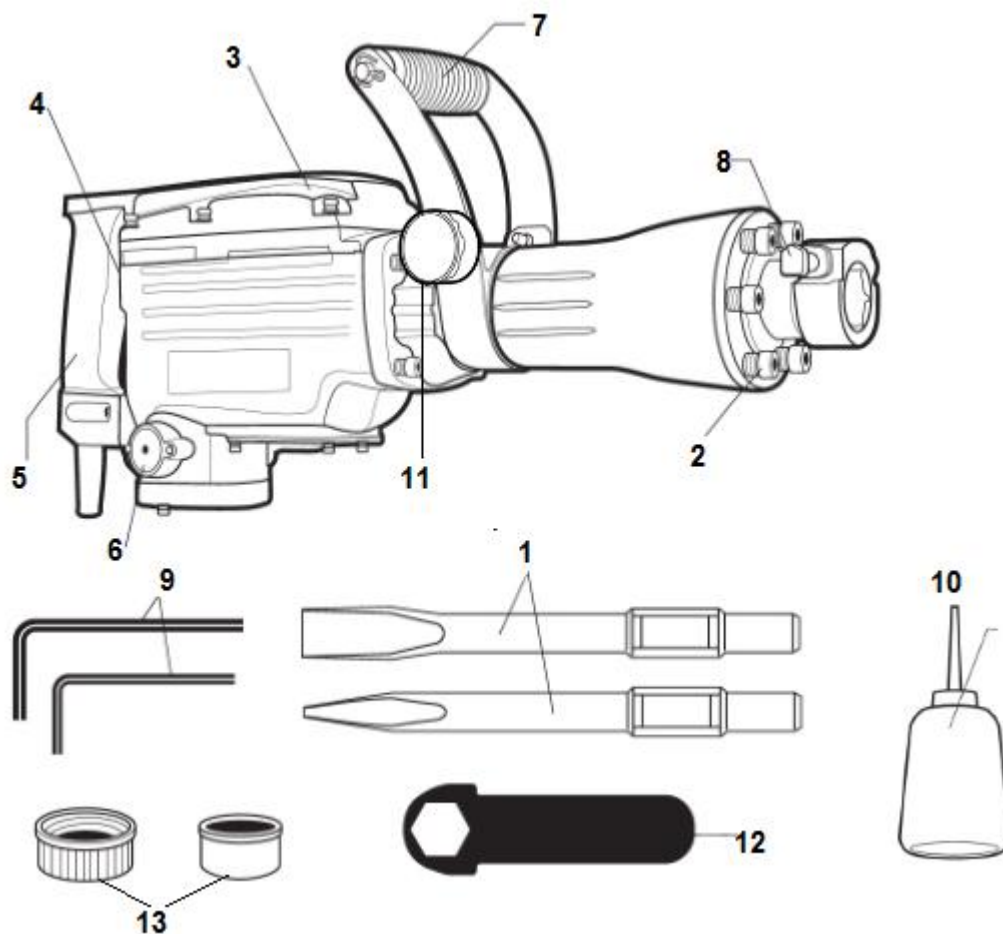

- 1- Tige x 2 - Hex, pointu et plat.
- 2- Couverture frontale
- 3- Boîtier d'engrenage
- 4- Interrupteur de déclenchement
- 5- Poignée
- 6- Niveau d'huile
- 7- Poignée latérale
- 8- Levier d'arrêt
- 9- 2 x clé à douille
- 10- 1 x Huilier
- 11- Vis pour la poignée
- 12- Clé

NOTE: selon les modèles, la description et les accessoires peuvent varier.

b. Informations techniques

Modèle	F1765MP
Puissance	1700W
Tension	230V~ 50Hz
Classe de protection	Class II
Niveau de puissance sonore Incertain	Lwa: 105dB(A) K=3dB
Niveau de pression sonore Incertain	Lpa: 92.87dB(A) K=3dB(A)
Vibration	18.575m/s ² K= 1.5m/s ²

Informations:

La valeur totale de vibration déclarée a été mesurée selon une méthode de test standard et peut être utilisée pour comparer un outil avec un autre.

La valeur totale de vibration déclarée peut être aussi être utilisé dans une estimation préliminaire d'exposition

Avertissement :

L'émission de vibration durant l'utilisation réelle de la machine outil peut différer de la valeur totale déclarée dépendant de la manière dont est utilise l'outil. Et Nécessité d'identifier les mesures de sécurité pour protéger l'utilisateur qui sont basés sur une estimation de l'exposition dans les conditions réelles d'utilisation (en prenant compte des toutes les parties de cycle d'opération tels que les moments où l'outil et éteint et quand il est en marche en plus du moment de déclenchement.

Porter une protection auditive

3. AVANT UTILISATION

a. Remplissage du réservoir d'huile

REMARQUE: L'outil doit toujours être éteint et débranché avant de remplir le réservoir d'huile.

- Retirez le bouchon d'huile.
- Versez l'huile dans le réservoir. Ne remplissez pas complètement le réservoir pour éviter tout déversement.
- Fermez fermement le réservoir avec son capuchon. Assurez-vous que le capuchon est bien installé.

Vérifiez le niveau d'huile une fois par jour ou avant l'utilisation, en confirmant que le niveau d'huile n'est pas inférieur au minimum requis de 3 mm dans la vitre du site.

b. Assemblage de la tige

- Tournez le levier d'arrêt de 180 degrés dans le sens des aiguilles d'une montre tout en le tirant vers vous.
- Insérez la tige de l'outil dans le trou hexagonal sur le couvercle avant.
- Serrez l'outil en tournant le levier d'arrêt d'un demi-tour dans le sens opposé

Lorsque vous retirez les outils, suivez la procédure ci-dessus dans l'ordre inverse.

4. OPERATION

Faites attention aux lignes électriques cachées ou aux conduites d'eau et de gaz. Vérifiez la zone de travail, par exemple. Avec un détecteur de métaux.

Vérifiez que le produit, le cordon d'alimentation et la fiche ainsi que les accessoires ne sont pas endommagés avant chaque utilisation. N'utilisez pas le produit s'il est endommagé ou s'il présente de l'usure.

Vérifier que le niveau d'huile est correct avant utilisation.

Vérifiez que les accessoires ou les outils d'application sont correctement fixés.

Tenez toujours le produit par ses poignées. Gardez les poignées propres et sèches pour assurer un support sûr.

Assurez-vous que les bouches d'aération sont toujours dégagées et dégagées. Nettoyez-les au besoin avec une brosse douce. Les bouches d'aération bloquées peuvent provoquer une surchauffe et endommager le produit.

Éteignez immédiatement l'appareil si vous êtes gêné en travaillant avec lui et lorsque d'autres personnes entrent dans la zone de travail. Toujours laisser le produit s'arrêter complètement avant de le poser.

Ne vous fatiguez pas trop. Prenez des pauses régulières pour assurer un travail concentré et un contrôle total sur le produit.

Tirez le commutateur de déclenchement après avoir appliqué la pointe du trépan sur l'objet à travailler. Dans certains cas, il est nécessaire de poinçonner la pointe du trépan contre l'objet sur lequel on travaille pour commencer la course de frappe. Ceci n'est pas dû à un dysfonctionnement de l'outil électrique. Cela signifie que le mécanisme de protection contre les chocs sans charge fonctionne.

La performance ne sera pas meilleure même si elle est pressée ou poussée de force contre la surface de travail. Tenir ce marteau de démolition avec une force juste suffisante pour contrecarrer la force de réaction.

5. MAINTENANCE AND STORAGE

Gardez votre outil régulièrement. Cela permettra de garder votre outil en bon état de fonctionnement et d'étendre sa durée de vie.

N'utilisez pas d'agents abrasifs et corrosifs pour nettoyer l'outil. Ces types de produits endommagent votre outil.

N'effectuez pas de réparations par vous-même. Les réparations et les inspections doivent être effectuées par une personne compétente ou par un centre de service agréé (veuillez contacter votre revendeur).

Après chaque utilisation

Vérifier la lame, le câble et le corps de l'outil (propreté, usure, endommagement, etc.). Si vous remarquez des dommages, une usure ou un dysfonctionnement, n'utilisez pas l'outil et ne le soumettez à un service qualifié pour inspection et réparation.

Entretien

Il n'y a pas d'entretien spécifique à effectuer par l'utilisateur. Après chaque saison, veuillez apporter l'outil à un centre de service autorisé pour effectuer un nettoyage général et les opérations suivantes:

- Contrôle mécanique du moteur, de la broche, des paliers et du boîtier.
- Contrôle électrique.
- Performances électriques et mécaniques.

Pièces de rechange

Vous pouvez commander les pièces de rechange directement auprès de notre centre de service. Veuillez placer votre commande selon le type de machine et le numéro de pièce indiqué dans le dessin d'explosion.

Rangement

Après l'utilisation et le nettoyage, veuillez conserver votre outil.

Entreposez l'outil dans un endroit propre et sec, de préférence dans sa boîte.

Pendant le transport et le stockage toujours mettre le couvercle de protection sur la lame.

L'outil doit être stocké loin des enfants et des animaux domestiques.

Évitez d'exposer l'outil à la lumière directe du soleil.

6. MISE EN REBUT



Collecte sélective des déchets électriques et électroniques.

Les produits électriques ne doivent pas être mis au rebut avec les produits ménagers. Selon la Directive Européenne 2012/19/CE pour le rebut des matériels électriques et électroniques et de son exécution dans le droit national, les produits électriques usagés doivent être collectés séparément et disposés dans des points de collecte prévus à cet effet. Adressez-vous auprès des autorités locales ou de votre revendeur pour obtenir des conseils sur le recyclage.

7.DECLARATION DE CONFORMITE



Déclaration de conformité
BUILDER SAS

ZI, 32 RUE ARISTIDE BERGES – 312070 CUGNAUX – FRANCE

Déclare que la présente machine
MARTEAU DEMOLISSEUT
Modèle: F1765MP
Serial number:20210147245-20210147699

Est conforme aux provisions de la Directive Machine 2006/42/CE

Le produit est aussi conforme avec les Directives européennes suivantes:

EMC Directive 2014/30/UE
ROHS Directive (UE) 2015/863 modifiant 2011/65 / UE
Directive Bruit 2000/14/EC+ANNEXE VI & 2005/88/CE
Puissance sonore garantie: 105 dB(A)

Organisme certifié:
ISET S.r.l. Sede Legale e Uffici
Via Donatori di sangue,9-46024 Moglia(MN)
Tel. e fax +39(0)376 598963

Et est aussi conforme avec les normes suivantes:

EN 60745-1:2009+A11:2010
EN 60745-2-6:2010
EN55014-1:2017
EN 55014-2:2015
EN 61000-3-2:2014;
EN 61000-3-11:2000

Responsable de la documentation technique: Olivier Patriarca

Philippe MARIE / PDG
Cugnaux, 01/01/2021

8. GARANTIE



GARANTIE

Le fabricant garantit le produit contre les défauts de matériel et de main-d'œuvre pour une période de 2 ans à compter de la date d'achat originelle. La garantie s'applique si le produit est à usage domestique. La garantie ne s'étend pas pour des pannes dues à l'usure et aux dommages normaux.

Le fabricant accepte de remplacer les pièces classées comme défectueuses par le distributeur désigné. Le fabricant n'accepte pas la responsabilité du remplacement de la machine, toute ou partie, et / ou des dommages s'ensuivant.

La garantie ne couvre pas les pannes dues :

- à la maintenance insuffisante.
- au montage, réglage ou opérations anormales du produit.
- aux pièces sujettes à l'usure normale.

La garantie ne s'étend pas :

- aux coûts d'expédition et d'emballage.
- à l'utilisation de l'outil dans un but autre que celui pour lequel il a été conçu.
- à l'usage et maintenance de la machine de manière non décrite dans le manuel d'utilisateur.

De par notre politique d'amélioration continue du produit, nous nous réservons le droit d'altérer ou de modifier les caractéristiques sans préavis. En conséquence, le produit peut être différent des informations contenues ci-dessus, mais une modification sera entreprise sans préavis si elle est reconnue comme une amélioration de la caractéristique précédente.

LIRE ATTENTIVEMENT LE MANUEL AVANT D'UTILISER LA MACHINE.

En commandant des pièces détachées, veuillez indiquer le numéro ou le code de la pièce, vous pouvez trouver cela dans la liste de pièces détachées dans ce manuel. Gardez le reçu d'achat ; sans lui, la garantie est invalide. Afin de vous aider avec votre produit, nous vous invitons à nous contacter par téléphone ou via notre site internet :

- **+33 (0)9.70.75.30.30**
- **<https://services.swap-europe.com/contact>**

Vous devez créer un « ticket » via leur plateforme.

- Inscrivez-vous ou créez votre compte.
- Indiquez la référence de l'outil.
- Choisissez l'objet de votre demande.
- Expliquez votre problème.
- Joignez ces fichiers : la facture ou le reçu de caisse, la photo de la plaque d'identification (numéro de série), la photo de la pièce dont vous avez besoin (par exemple : broches de la fiche de transformateur qui sont cassées).



9. PANNE PRODUIT

QUE FAIRE SI MA MACHINE TOMBE EN PANNE?

Si vous avez acheté votre produit en magasin :

- a) Videz le réservoir d'essence.
- b) Veillez à ce que votre machine soit complète (accessoires fournis) et propre ! Si ce n'est pas le cas le réparateur refusera la machine.

Se présenter au magasin avec la machine complète avec le ticket de caisse ou facture.

Si vous avez acheté votre produit sur un site internet :

- a) Videz le réservoir d'essence
- b) Veillez à ce que votre machine soit complète (accessoires fournis) et propre ! Si ce n'est pas le cas le réparateur refusera la machine.

c) Créez un dossier SAV SWAP-Europe (ticket) sur le site : <https://services.swap-europe.com>
Au moment de faire la demande sur SWAP-Europe, vous devez joindre la facture et la photo de la plaque signalétique.

d) Contactez la station de réparation pour s'assurer de ses disponibilités, avant de déposer la machine.

Se présenter en station de réparation avec la machine complète emballée, accompagnée de la facture d'achat et de la fiche de prise en charge station téléchargeable une fois la demande SAV effectuée sur le site SWAP-Europe

Pour les machines présentant une panne de moteurs constructeurs BRIGGS & STRATTON, HONDA et RATO veuillez vous référer à la notice.

Les réparations seront faites par les motoristes agréés de ces constructeurs, voir leur site :

- <http://www.briggsandstratton.com/eu/fr>
- <http://www.honda-engines-eu.com/fr/service-network-page;jsessionid=5EE8456CF39CD572AA2AEEDFD290CDAE>
- <https://www.rato-europe.com/it/service-network>

Veillez conserver votre emballage d'origine pour permettre les retours SAV ou emballer votre machine avec un carton similaire aux mêmes dimensions.

Pour toute question concernant notre SAV vous pouvez faire une demande sur notre site <https://services.swap-europe.com>

Notre hotline reste à votre écoute au +33 (9) 70 75 30 30.



10. EXCLUSIONS DE GARANTIE

LA GARANTIE NE COUVRE PAS :

- La mise en route et les réglages du produit.
- Les dommages consécutifs à une usure normale du produit.
- Les dommages consécutifs à une utilisation non conforme du produit.
- Les dommages résultants d'un montage ou d'une mise en route non conforme au manuel d'utilisation.
- Les pannes liées à la carburation au-delà de 90 jours et à l'encrassement des carburateurs.
- Les actes d'entretiens périodiques et standards.
- Les actes de modification et de démontage qui annulent directement la garantie.
- Les produits dont le marquage original d'authentification (marque, numéro de série) ont été dégradés, altérés ou retirés.
- Le remplacement des consommables.
- L'utilisation des pièces qui ne sont pas d'origine.
- La casse des pièces consécutive à des chocs ou projections.
- Les pannes des accessoires.
- Les défauts et leurs conséquences liés à toute cause extérieure.
- La perte d'éléments et la perte due à un vissage insuffisant.
- Les éléments de coupe et tout dommage lié au desserrage des pièces.
- Une surcharge ou surchauffe.
- Une mauvaise qualité de l'alimentation : tension défectueuse, erreur de voltage, etc.
- Les dommages consécutifs à la privation de jouissance du produit pendant le temps nécessaire aux réparations et plus généralement les frais d'immobilisation du produit.
- Les frais de contre-expertise établis par un tiers suite à un devis par une station de réparation SWAP-Europe
- L'utilisation d'un produit qui présenterait un défaut ou une casse constaté(e) et qui n'aurait pas fait l'objet d'un signalement immédiat et/ou d'une réparation auprès des services de SWAP-Europe.
- Les détériorations liées aux transports et au stockage*.
- Les lanceurs au-delà de 90 jours.
- Huile, essence, graisse.
- Les dommages liés à l'utilisation de carburants ou lubrifiants non conformes.

* Conformément à la législation du transport les détériorations liées aux transports doivent être déclarées aux transporteurs dans les 48 heures maximum après constat par lettre recommandée avec accusé de réception.

Ce document est un complément de votre notice, liste non exhaustive.

Attention : toute commande doit être vérifiée en présence du livreur. En cas de refus de celui-ci vous devez simplement refuser la livraison et notifier votre refus.

Rappel : les réserves n'excluent pas la notification par courrier recommandé A/R dans les 72h.

Information :

Les appareils thermiques doivent être hivernés à chaque saison (service disponible sur le site SWAP-Europe)
Les batteries doivent être chargées avant d'être stockées.